

Opera Twin - Kit serratura - frontale 22 mm

FORMULA PER IL CALCOLO DELLA MISURA XX DEL MEZZO CILINDRO

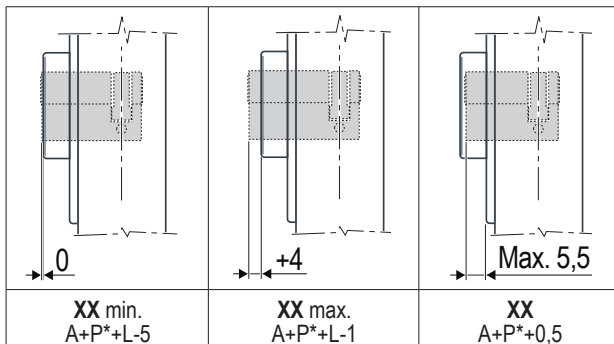

NB. Per ordinare il mezzo cilindro fare riferimento al Listino Generale AGB.
* Se presente.

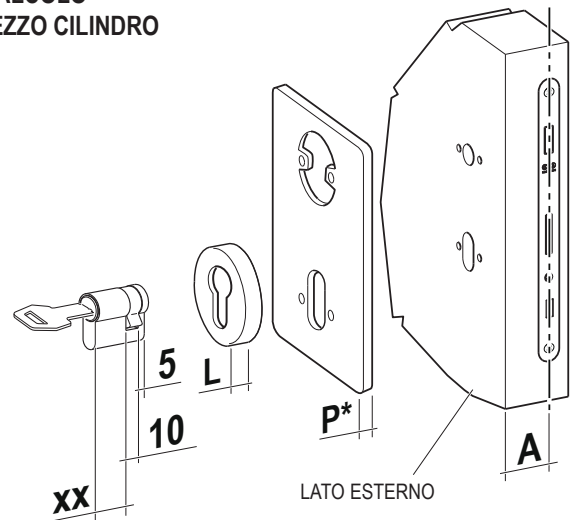

CAMPI DI APPLICAZIONE

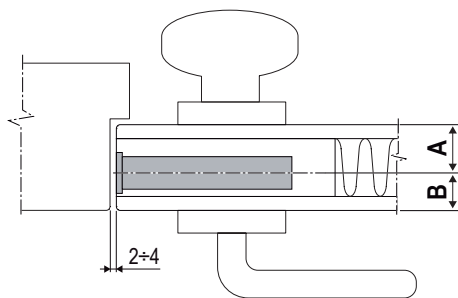

	min.	max.
A	16 mm	55 mm
B	16 mm	55 mm

A+B = 100 mm max.

Specifiche d'ordine

Materiale	CODICE DI VENDITA		
	Rif.	Entrata	Finitura
ACCIAIO	B60039	70	XX

NB. Riferirsi al listino in vigore per verificare la disponibilità delle finiture.